



- 交通アクセス
- ・東京メトロ日比谷線、都営浅草線「東銀座」駅徒歩4分
 - ・都営大江戸線「築地市場」駅徒歩4分
 - ・東京メトロ丸ノ内線、日比谷線、銀座線「銀座」駅徒歩8分
 - ・JR線、東京メトロ銀座線、都営浅草線、ゆりかもめ「新橋」駅徒歩8分
 - ・都営大江戸線、ゆりかもめ「汐留」駅徒歩7分

お問い合わせ先



鹿島プロパティマネジメント株式会社
PM事業部 北島・渡辺

Tel 03-6910-5148 Fax 03-6910-5147



銀座木挽ビル

物件概要

所在地	東京都中央区銀座7-16-21
構造	S R C造
規模	地下2階 地上9階 665.68m ²
敷地面積	526.37m ² (159.22坪)
延床面積	4,470.41m ²
竣工	1993年7月
エレベーター	乗用2基 (11人 750kg) 別途：7・8・9階専用直通1基 (9人 600kg)
CASBEE (不動産評価認証)	Sランク取得

参考フロア写真(写真は分割工事前に撮影されたものです。)

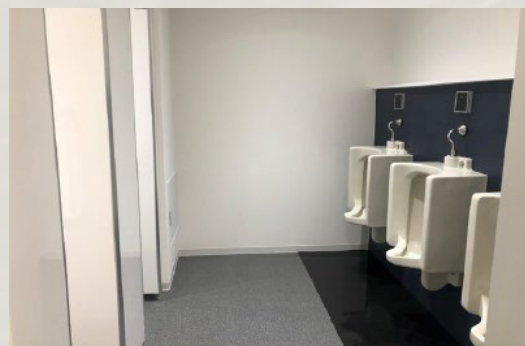
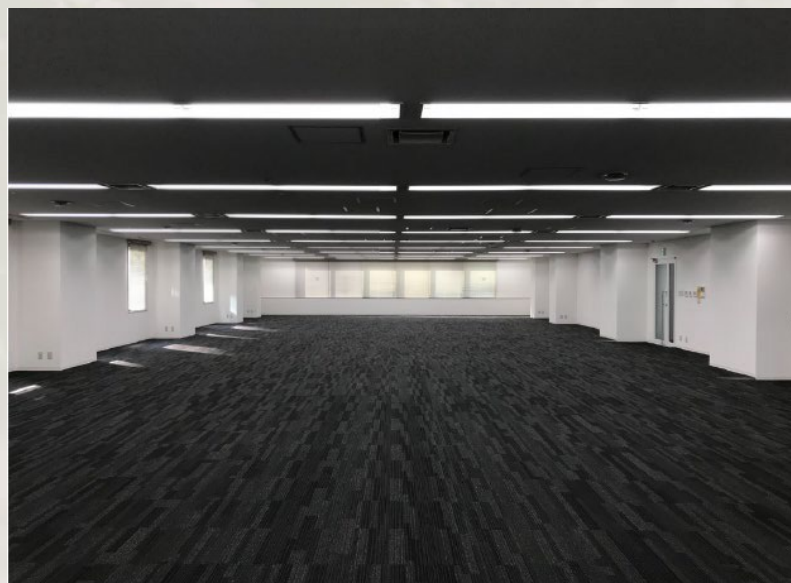

基準階平面図 (2階)

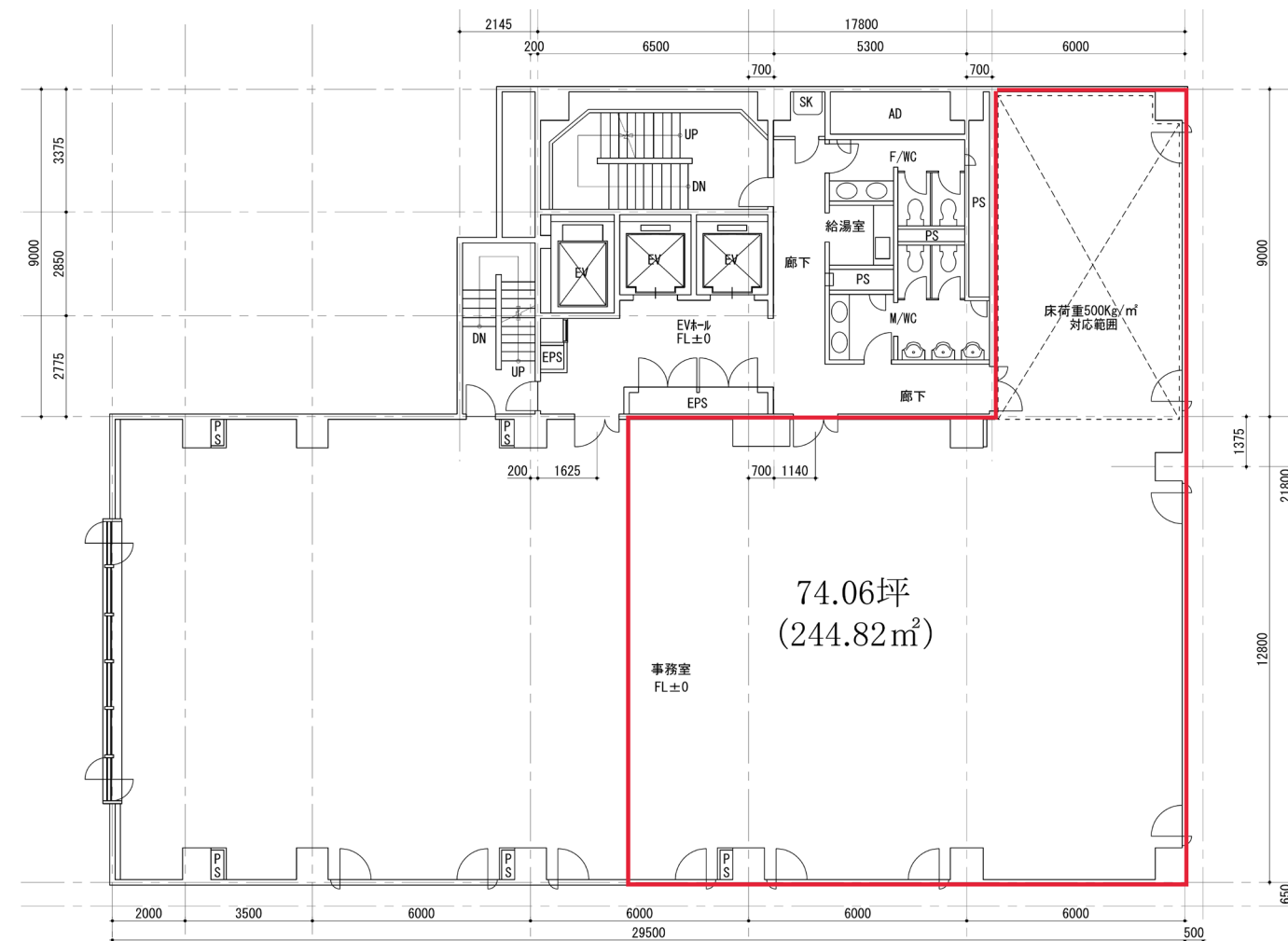

居抜レイアウト(平面図)

※図面と現状に相違がある場合は現状を優先します。

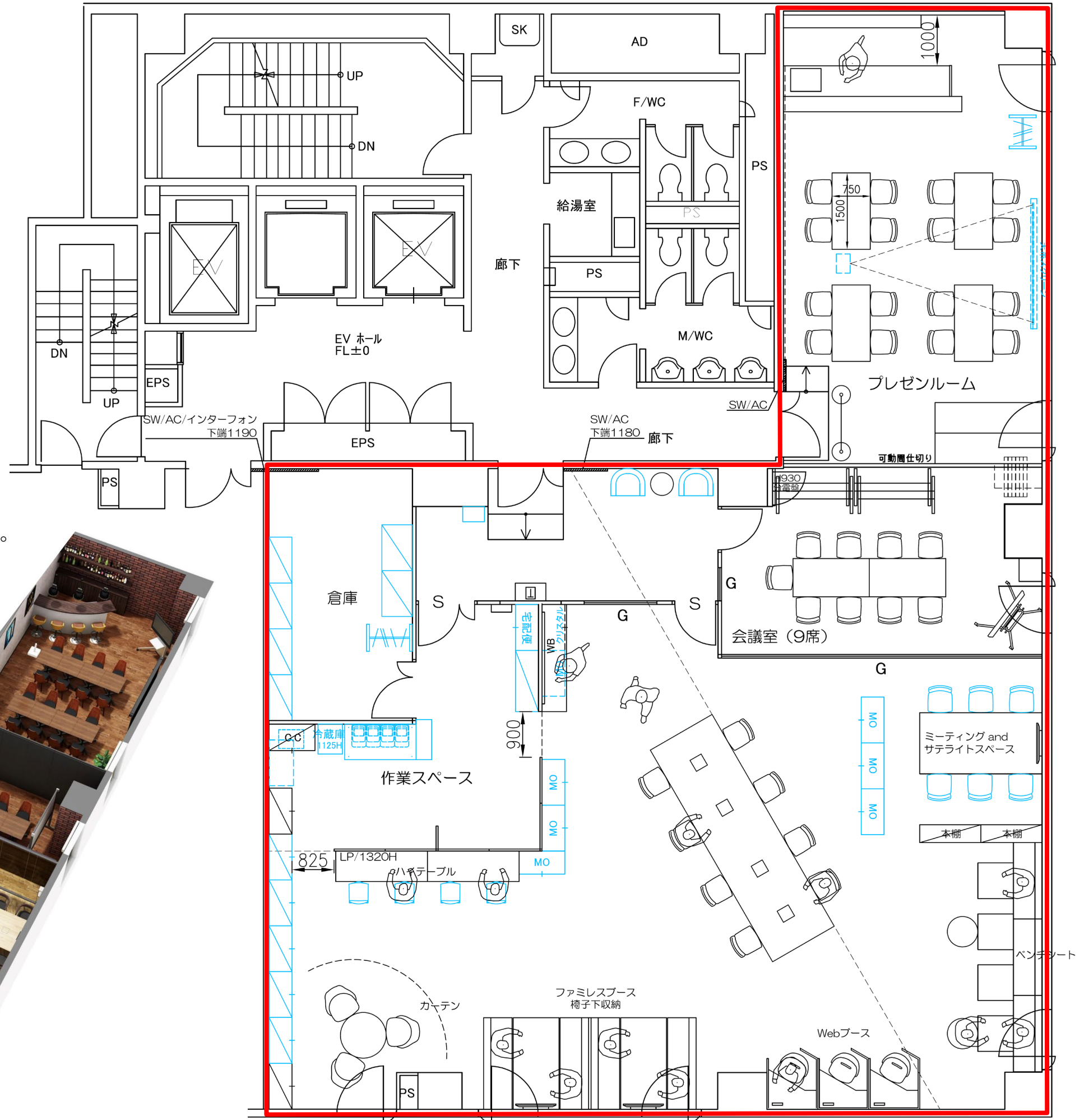

3Dイメージ

※3Dイメージは現状と異なる場合がございます。



居抜レイアウト(照明プロット)

※図面と現状に相違がある場合は現状を優先します。

照明プロット

2020.12.02

未決定



: 既存照明撤去

■新規照明

BL1: スクエアベース照明
EFK1030W (遠藤照明)

D1: ダウンライト
ERD8478B + FX432N (遠藤照明)

UD1: ユニバーサルダウンライト
ERD7607B + FX432N (遠藤照明)

UD2: ユニバーサルダウンライト
ERD8471B + FX432N (遠藤照明)

UD3: ユニバーサルダウンライト
ERD6787W (遠藤照明)

P1: ペンダントライト
ERP7434B (遠藤照明)

P2: ペンダントライト
MP40465-54-90 又は MP40465-50-90 (マックスレイ)

P3: ペンダントライト
ERP7402N (遠藤照明)

P4: ペンダントライト
ERP7347D (遠藤照明)

天伏凡例

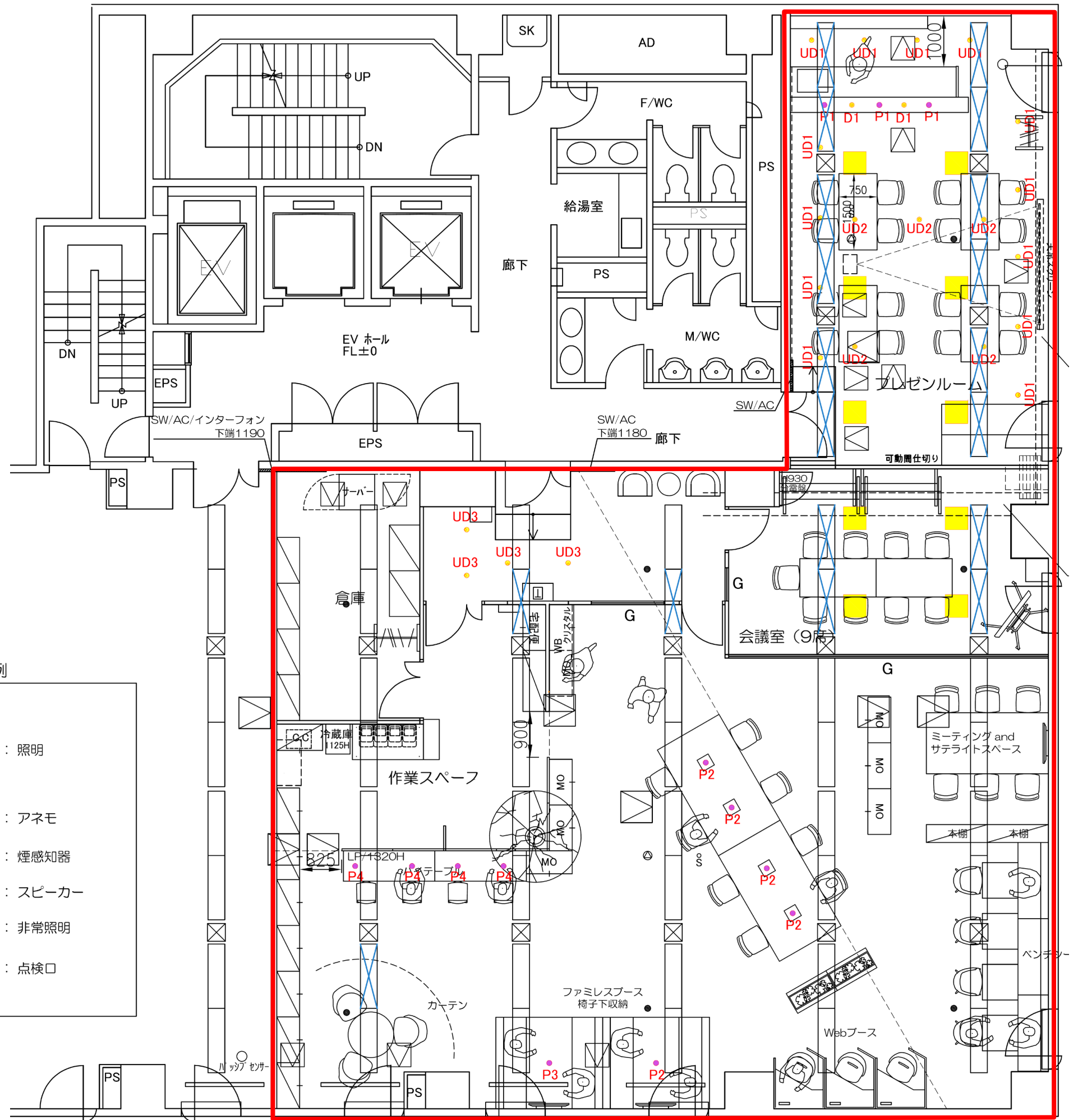
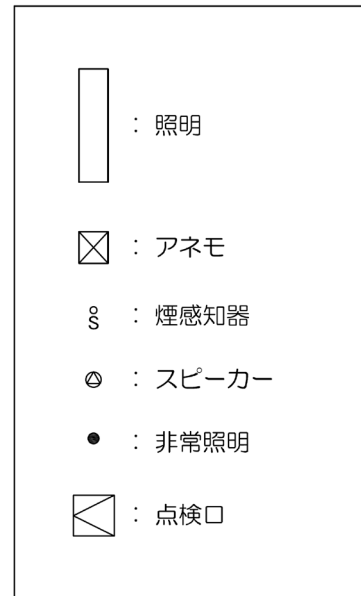

室内イメージ写真 プレゼンルーム

写真は残置物を確保するものではありません。

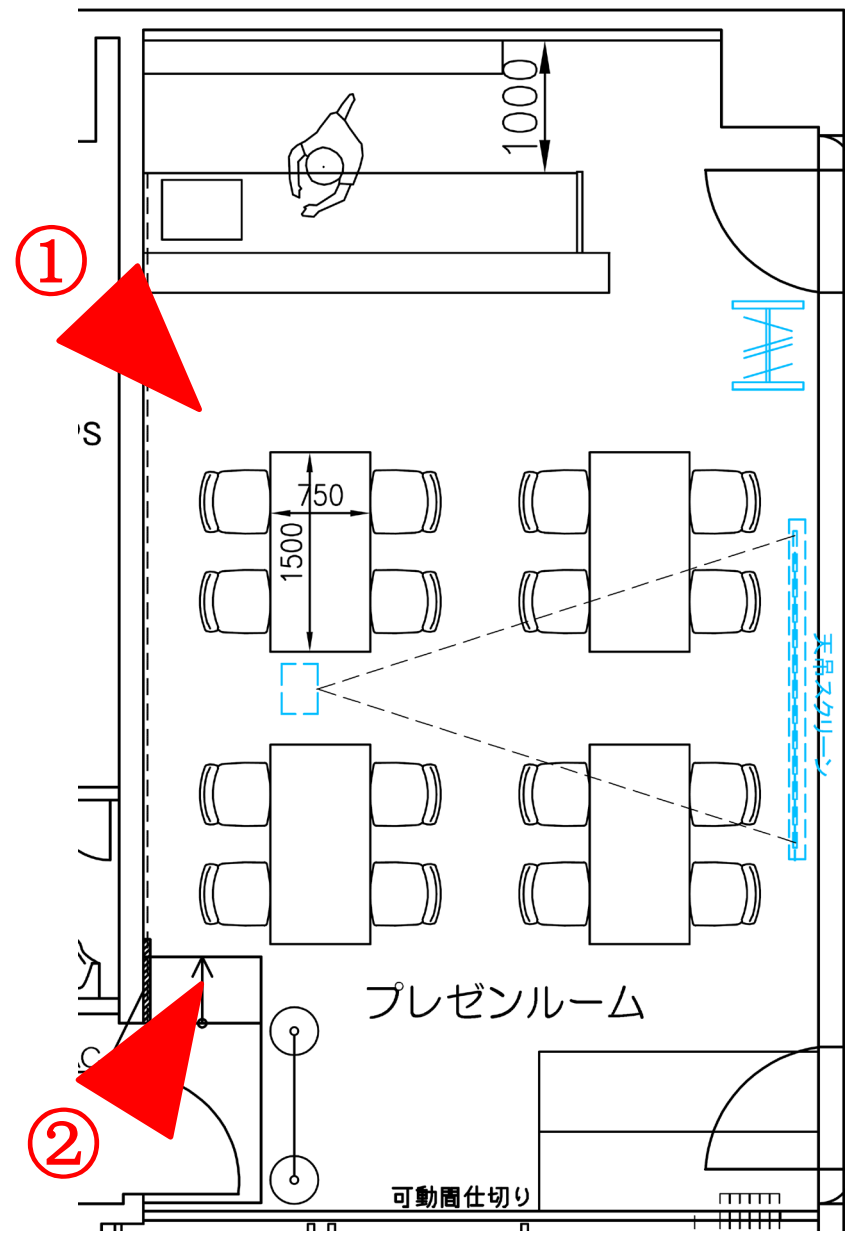

①



②



- ・カウンターにシンク・水栓有
- ・プロジェクター・スクリーン有
- ・天井照明の調光・シーン別照明切替可能

室内イメージ写真
貸室入口

写真は残置物を確保するものではありません。

①

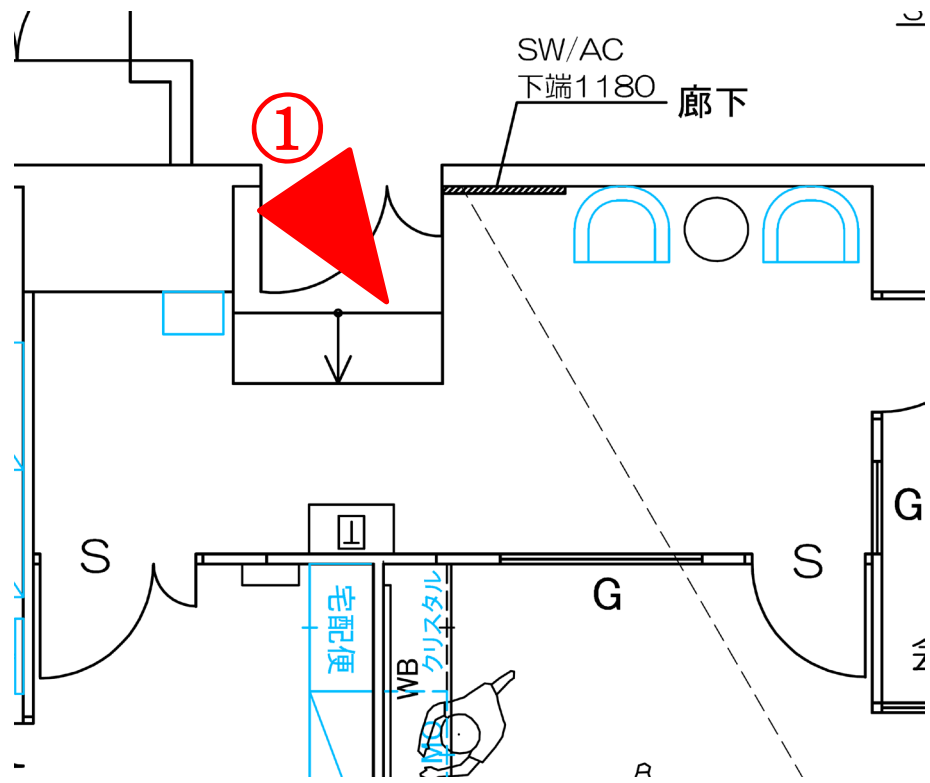

室内イメージ写真

執務室

写真は残置物を確保するものではありません。

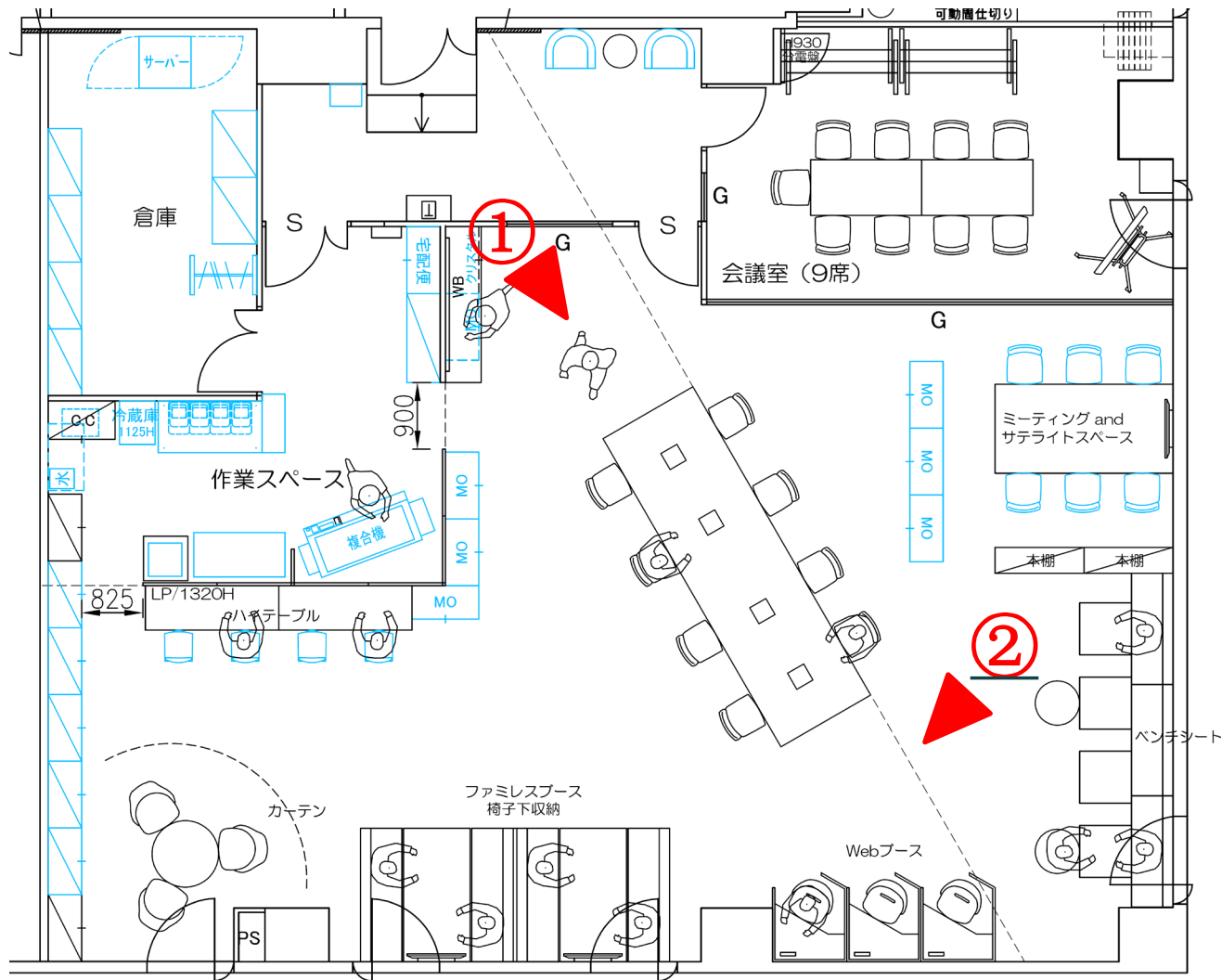

①



②



室内イメージ写真

執務室

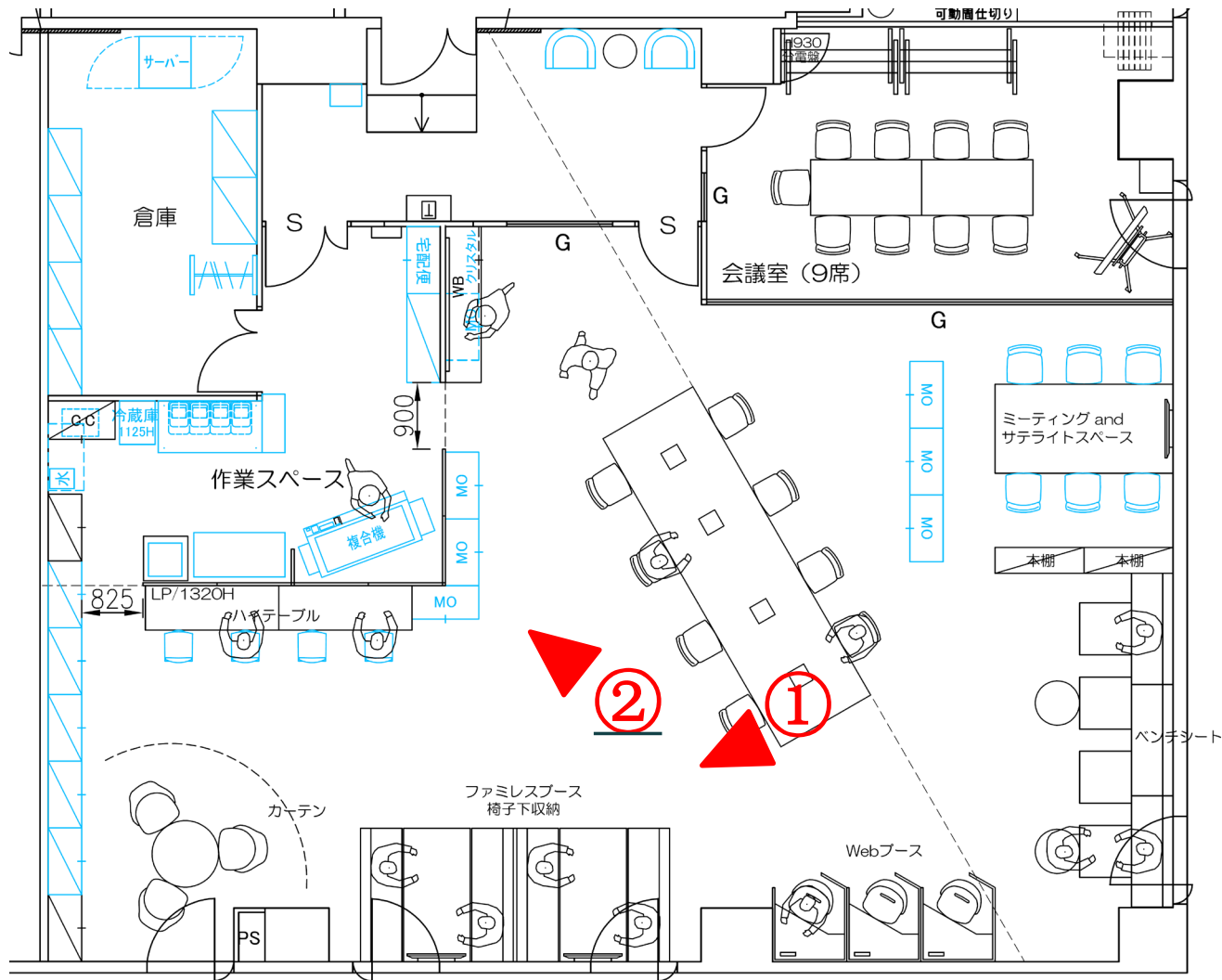

写真は残置物を確保するものではございません。

①



②



室内イメージ写真

会議室

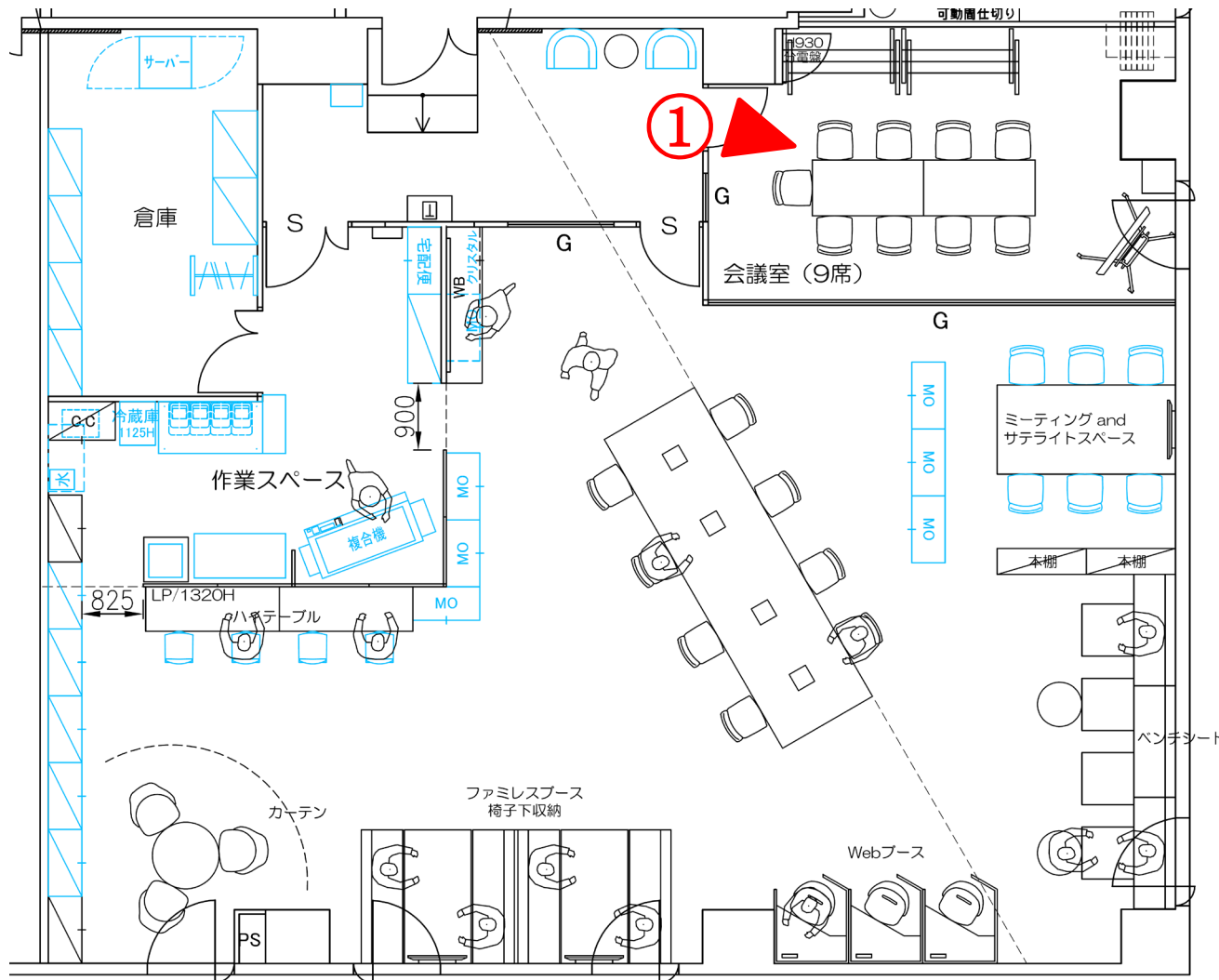

写真は残置物を確保するものではありません。

①



※執務室との間にガラス間仕切りあり